

**1****AVVERTENZE**

TECNOTELAI raccomanda la massima professionalità alla clientela ed un utilizzo conforme alle norme e alle caratteristiche esposte nel presente documento; i montaggi devono essere quindi eseguiti da personale esperto e qualificato.

- Verificare periodicamente i corretti serraggi di tutti i bulloni e viti.
- Utilizzare il banco solo su superficie solida e stabile
- Non utilizzare il banco da lavoro nel caso in cui la struttura o il piano di lavoro siano danneggiati.
- Non appoggiare materiali su un solo lato del piano di lavoro. Una disposizione sbilanciata potrebbe causare il ribaltamento del banco da lavoro.
- Non salire sul banco da lavoro e non utilizzarlo come scala.
- Le portate calcolate e la finitura dei materiali impiegati presuppongono un utilizzo del banco in ambiente interno, non aggressivo. L'utilizzo in ambiente esterno o ad elevato rischio di ossidazione fa decadere la garanzia sulle finiture superficiali.
- Per garantire la sicurezza dell'installazione, è necessario attenersi scrupolosamente a tutte le prescrizioni indicate nel documento

TECNOTELAI declina ogni responsabilità per danni a cose o persone derivanti da non corretta installazione o uso improprio del banco

MONTAGGIO CASSONI

Appoggiare i 2 blocchi con ante con il retro a terra, avvicinare alle estremità la fiancata dx e sx (quelle con il traverso a scalino), inserire fra i 2 cassoni la fiancata centrale (quella con il traverso pari).

Avvitare la 1° fiancata al cassone, es. la sx, con 2 viti TE zigrinate 8x16 con linguetta stringere a fondo.

Ripetere uguale per la fiancata dx.

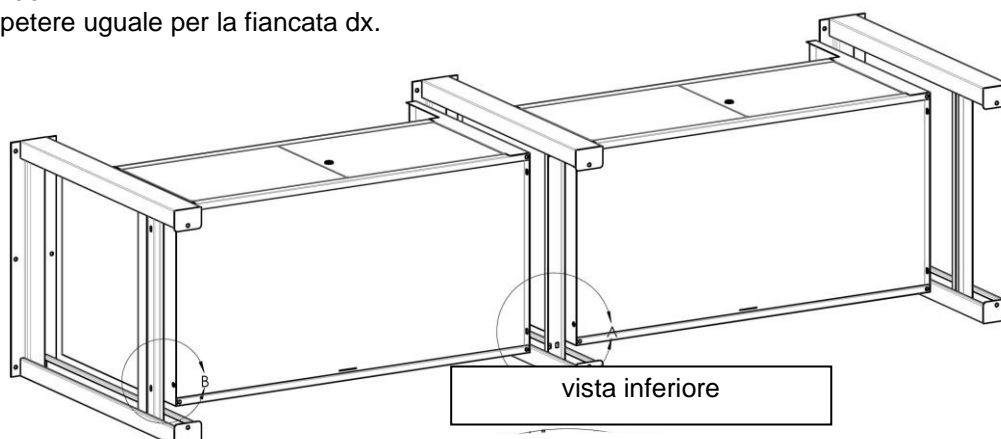

TECNOTELAI SRL

2

Al centro posizionare il cassone sul traverso della fiancata centrale che ha 4 fori e nei primi 2 impuntare le viti senza stringere a fondo, ripetere uguale per il cassone a fianco e a questo punto bloccare fra loro le parti inferiori dei cassoni.

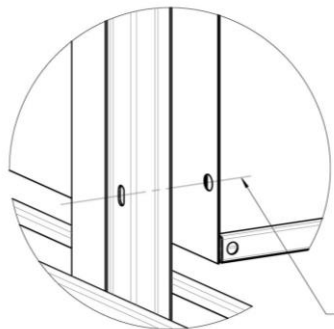

FISSARE IL BANCO ALLA CAVALLA CON LINGUETTA E VITE

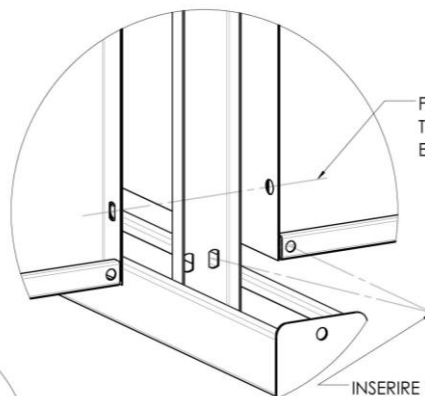

FISSARE I DUE CASSONI TRA LORO CON VITE E DADO

INSERIRE LA LINGUETTA NELLA PIEGA DEL SOTTOPIANO E FISSARE CON LA VITE ALLA CAVALLA

3

MONTAGGIO PIANO DI LAVORO IN LEGNO

Raddrizzare il banco operando in 2 persone. I piani sono già predisposti, nella parte inferiore, con l'esatto numero di bussole per il fissaggio delle 3 fiancate (5+4+5). Appoggiare il piano di lavoro sulla struttura, verificando di infilare le viti TE 8x16 flangiate in corrispondenza dei fori sulla parte superiore delle fiancate per avvitarle nelle bussole.

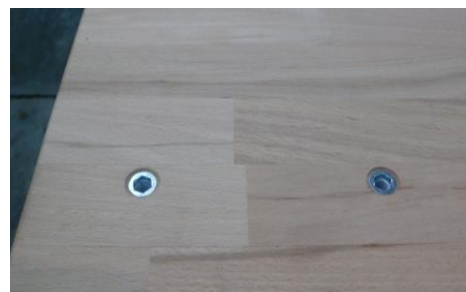

4

MONTAGGIO CASSETTI

I cassetti si fissano ognuno con 4 clips, dall'interno delle ante. Tenere leggermente sollevato il cassetto per trovare la corrispondenza fra i fori sul cielo dei cassoni e il fondo del cassetto. Inserire manualmente i perni nelle asole e con l'utilizzo di un martello esercitare una adeguata pressione tale da rompere le lamelline e bloccare l'incastro.



Fori per cassetti



clips



Etichettatura imballaggi
(Dm 360 del 28/09/2022)
Inquadra il QR CODE