



TECNOTELAI raccomanda la massima professionalità alla clientela ed un utilizzo conforme alle norme e alle caratteristiche esposte nel presente documento; i montaggi devono essere quindi eseguiti da personale esperto e qualificato

PRIMA DELL'UTILIZZO DEL BANCO verificare i pavimenti che devono essere in buono stato d'uso, senza buche e dislivelli accentuati e avere una consistenza adeguata alla portata del banco

Le portate calcolate e la finitura dei materiali impiegati presuppongono un utilizzo del banco in ambiente interno, non aggressivo. L'utilizzo in ambiente esterno o ad elevato rischio di ossidazione fa decadere la garanzia sulle finiture superficiali.

DURANTE IL TRASPORTO i cassetti e lo sportello devono essere chiusi.

IMPORTANTE: Non collegare o montare questo prodotto su un veicolo
NON salire sul banco.

NON tentare di sollevare il carrello utilizzando catene, funi o altri dispositivi di sollevamento

NON sovraccaricare i cassetti

UTILIZZARE I FRENI quando non si sposta questo prodotto

NON aprire più di un cassetto alla volta

TECNOTELAI declina ogni responsabilità per danni a cose o persone derivanti da non corretta installazione o uso improprio del banco

MONTAGGIO BANCO

1 Fissare i supporti delle ruote ai 2 traversi inferiori del sottopiano, ognuno con 4 viti TE 8x16 flangiate.

2 Il cassonetto e la cassettera hanno il fondo già predisposto con 4 bussole filettate per il fissaggio al sottopiano con 4 viti TE 8x16 flangiate.

3 Appoggiare il manico a "L" fra la fiancata e il piano in legno oppure fra la cassettera e il piano in legno (da fissare con le stesse viti del piano)

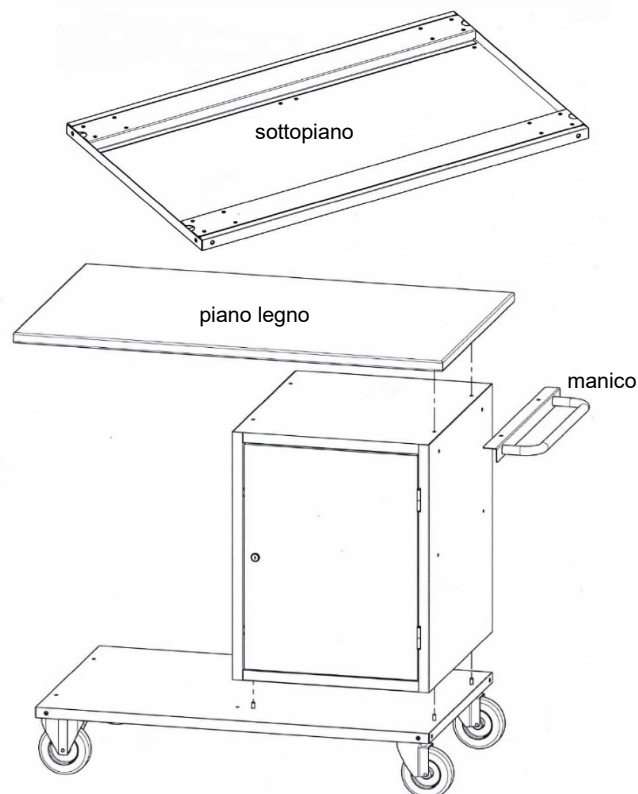

TECNOTELAI SRI

- 4** In presenza di 1 sola cassetiera oppure cassonetto occorre fissare, dal lato opposto, la fiancata al sottopiano sempre con 4 viti TE 8x16 flangiate.

E' necessario sfilare dalla cassetiera i cassetti in corrispondenza del fissaggio da effettuare.

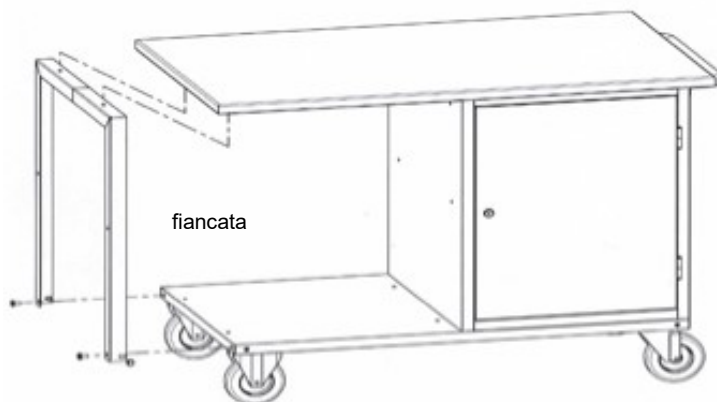

- 5** Il piano intermedio si fissa alla fiancata e alla cassetiera con 4 viti a testa bombata e quadro sottotesta di 6x12 con dado.

Il piano può essere montato anche capovolto e quindi con funzione di vasca.

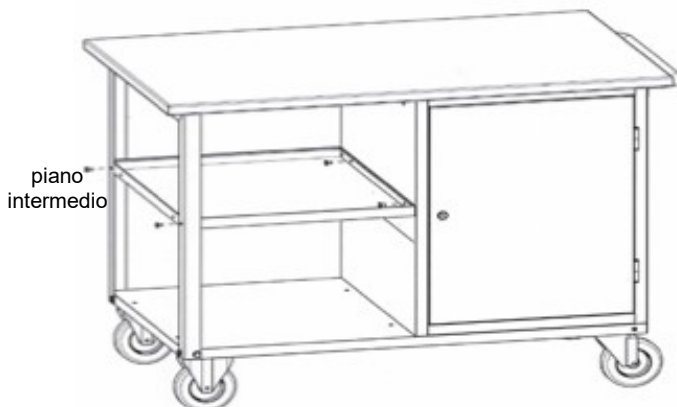

- 6** Completare il fissaggio della struttura con 4 viti TCEI 8x16 con rondella fra il banco e il piano in compensato di betulla, già predisposto con 4 bussole filettate.

A montaggio ultimato, verificare e stringere tutta la viteria.

MANUTENZIONE

Lubrificare i cuscinetti ogni volta si reputi necessario per mantenere una perfetta scorrevolezza dei cassetti. In caso di parti danneggiate provvedere alla loro sostituzione.

Etichettatura imballaggi
(Dm 360 del 28/09/2022)
Inquadra il QR CODE

