

AVVERTENZE

- L'installazione deve essere eseguita da addetti opportunamente addestrati alle norme, regole e precauzioni di sicurezza e comunque qualificati o in tutti gli aspetti di uso e manutenzione
- L'area di lavoro deve risultare ben illuminata e deve essere mantenuta costantemente in buone condizioni di pulizia
- **Utilizzare gli appositi DPI per il montaggio, uso e manutenzione del carrello**
- Non utilizzare su suoli in pendenza, pavimenti cedevoli o con dislivelli.
- Non appoggiarsi o salire sulla base del carrello in modo da evitare il ribaltamento e/o il piegamento del carrello
- Verificare sempre il corretto incastro dei piani ai montanti.
- Non superare la portata del carrello di Kg. 150 PER FRONTE (con carico uniformemente distribuito)
- Per la pulizia del carrello utilizzare un panno leggermente bagnato e un detergente non aggressivo.
- Eseguire giornalmente la pulizia della struttura del carrello rimuovendo l'eventuale materiale estraneo presente, in particolare nelle ruote
- Le istruzioni di montaggio e/o d'uso prescritte sono elaborate in funzione delle specificazioni tecniche in vigore alla data della stesura del documento. Sono suscettibili di modifiche qualora il costruttore apporti delle migliorie nella fabbricazione di differenti componenti recanti il suo marchio
- Per movimentare il carrello:
 - - sbloccare il freno (vedi par. 4.1.2);
 - - afferrare la maniglia presente sul carrello quindi spingere il carrello nella direzione desiderata;
 - - inserire il freno ruota per evitare movimenti accidentali.

Il mancato rispetto delle istruzioni, avvertenze e uso diverso da quello dichiarato, solleva il fornitore da responsabilità e danni arrecati a persone o cose

Etichettatura imballaggi
(Dm 360 del 28/09/2022)
Inquadra il QR CODE



CARRELLO PORTA CONTENITORI

A1

MONTAGGIO PROFILI BASE

Le viti M8X45 sono utilizzate per il fissaggio delle Ruote. Inserire i tappi sui profili e fissare i 4 profili di base.

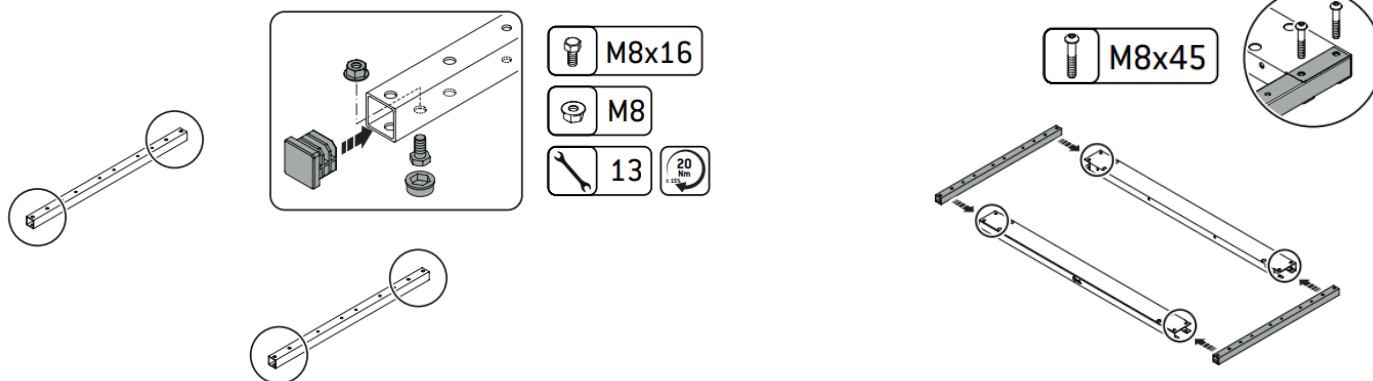

MONTAGGIO RUOTE

A2

Utilizzare le viti M8X45 dei profili (1) per il fissaggio delle ruote

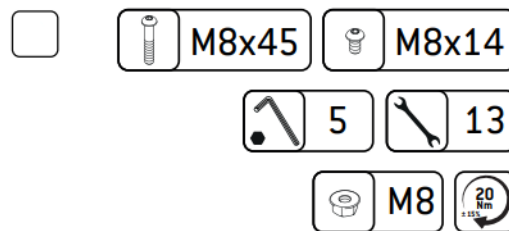

FISSAGGIO COLONNE e MANIGLIE

A3

Fissare le colonne alla base con pianale utilizzando le viti M6X60

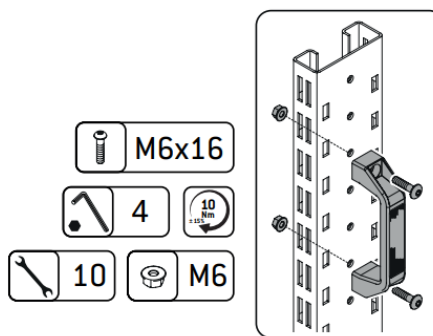
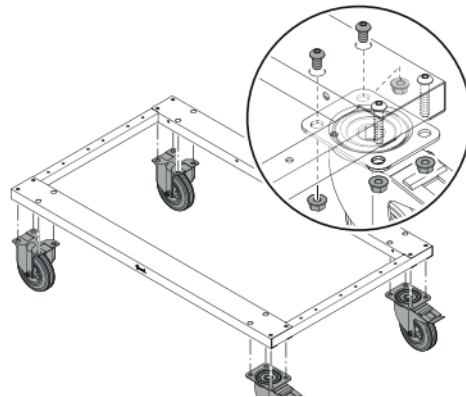
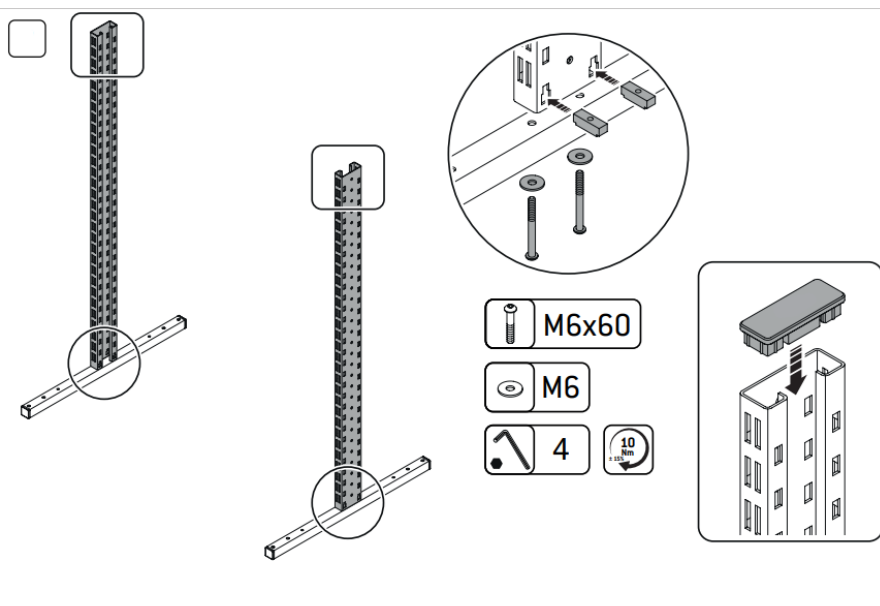

A4

FISSAGGIO PROFILI PORTA CONTENITORI

Fissare i profili assicurandosi di infilare **per primo quello alla base**.

Fissare la quantità di profili necessari alla composizione richiesta partendo **sempre dal più basso**

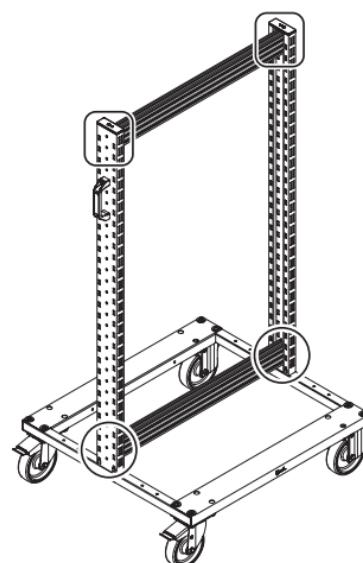
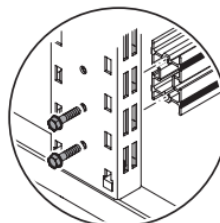
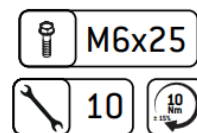
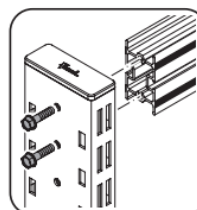
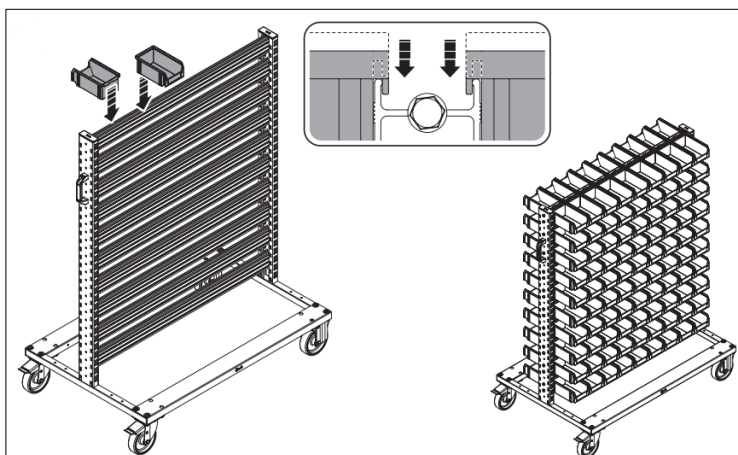

EVENTUALE MONTAGGIO PIANALE

PRIMA DEL FISSAGGIO DELLE COLONNE (A3 / B1) capovolgere la base e utilizzare le viti M6X12 per il fissaggio del pianale ai profili di base

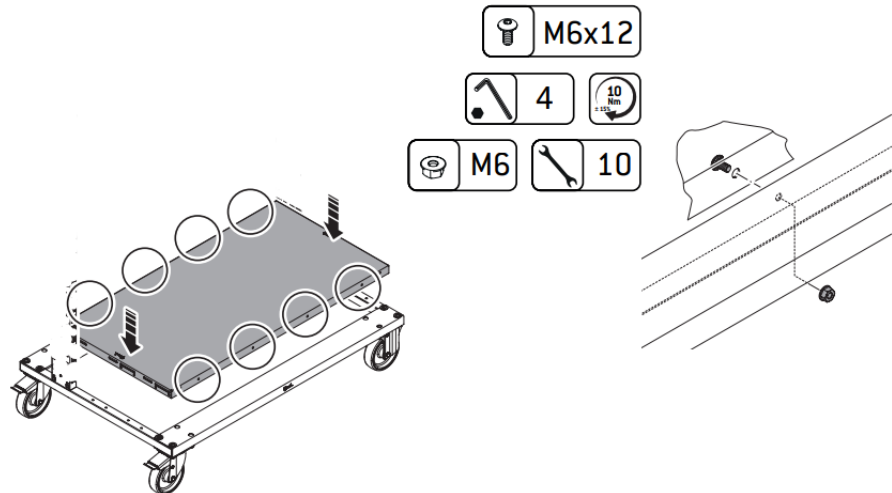
**B CARRELLO PORTA CASSETTE**

Iniziare con punto **A1**

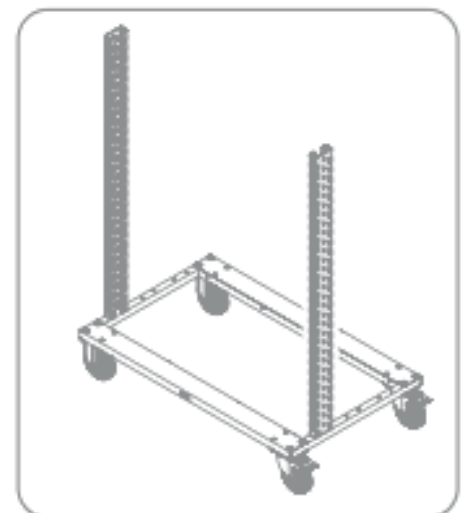
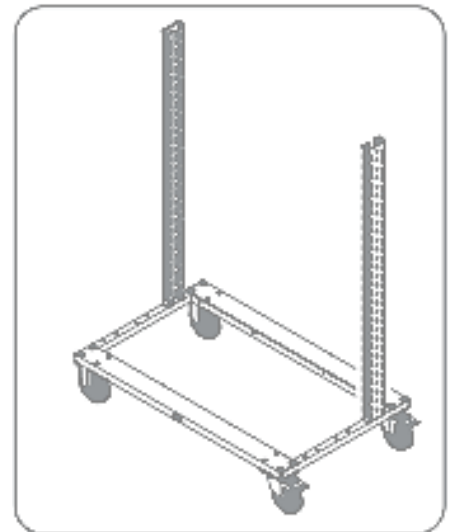
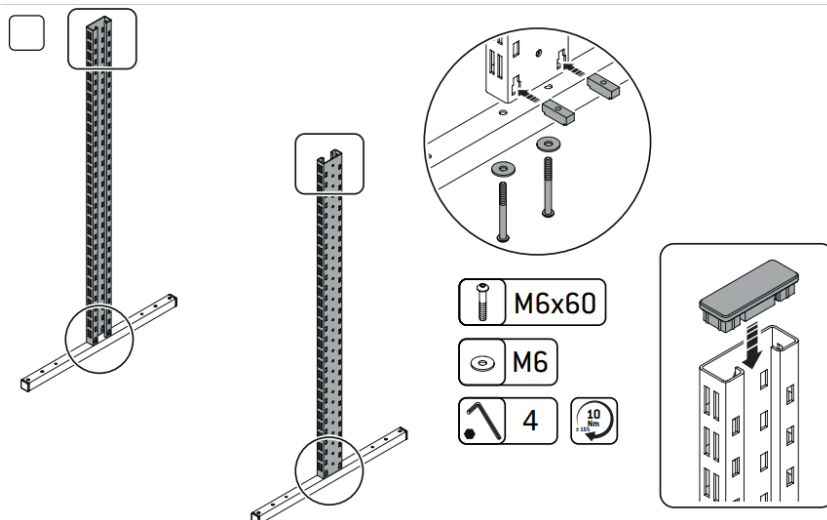
B1 FISSAGGIO COLONNE ai profili nella direzione richiesta

TECNOTELAI SRL

B2 Vedi punto **A2** montaggio ruote

B3 FISSAGGIO PIANI
PORTA CASSETTE

