

**AVVERTENZE**

TECNOTELAI raccomanda la massima professionalità alla clientela ed un utilizzo conforme alle norme e alle caratteristiche esposte nel presente documento; i montaggi devono essere quindi eseguiti da personale esperto e qualificato

Le portate calcolate e la finitura dei materiali impiegati presuppongono un utilizzo del banco in ambiente interno, non aggressivo. L'utilizzo in ambiente esterno o ad elevato rischio di ossidazione fa decadere la garanzia sulle finiture superficiali. PRIMA DELL'UTILIZZO DEL BANCUTENSILE O DEL PORTAUTENSILE verificare i pavimenti, devono essere in buono stato d'uso e avere una consistenza adeguata alla portata del banco.

Durante il trasporto con traspallet i cassetti devono essere chiusi e la parte frontale deve essere rivolta verso l'operatore.

L'apertura e la chiusura dei cassetti deve essere fatta soltanto con un cassetto per volta.

Accertarsi che la chiave sia in posizione di apertura prima di chiudere i cassetti

Verificare periodicamente i corretti serraggi di tutti i bulloni e viti.

Non utilizzare il banco da lavoro nel caso in cui la struttura o il piano di lavoro siano danneggiati.

Non appoggiare materiali su un solo lato del piano di lavoro. Una disposizione sbilanciata potrebbe causare il ribaltamento del banco da lavoro

Non salire sul banco da lavoro e non utilizzarlo come scala

Per garantire la sicurezza dell'installazione, è necessario attenersi scrupolosamente a tutte le prescrizioni indicate nel documento

**TECNOTELAI** declina ogni responsabilità per danni a cose o persone derivanti da non corretta installazione o uso improprio del banco

TECNOTELAI SRL

**1****ESTRAZIONE CASSETTI.**

Accertarsi che tutti i cassetti siano perfettamente chiusi, estrarre completamente il cassetto e sollevando leggermente la parte frontale, superare il 1° e il 2° arresto.

Per agevolare l'estrazione, dopo il 2° arresto chiudere la chiave per sbloccare il cuscinetto e riapirla dopo l'inserimento.

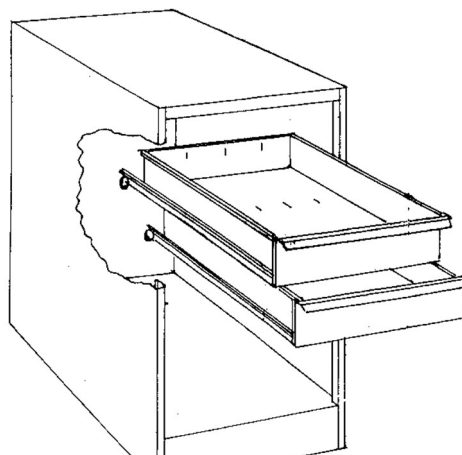
**2****BLOCCAGGIO SEPARATORE ASOLATO.**

Inserire il separatore nella posizione desiderata e torcere la linguetta passante nel fondo del cassetto

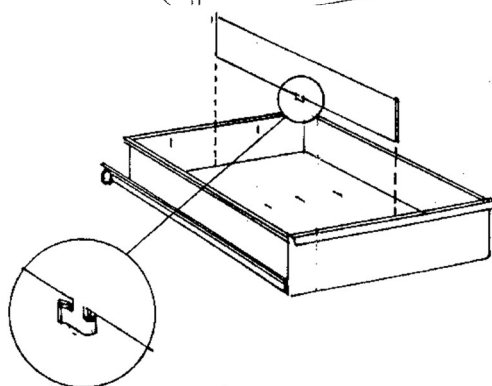
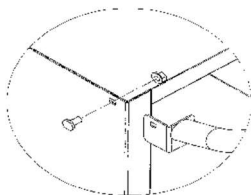
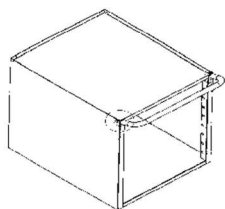
**3****ANOMALIE NELLA MANOVRA DEI CASSETTI CON ANTIRIBALTAMENTO.**

\* Accertarsi che tutti i cassetti siano chiusi correttamente.

\* Sbloccare la chiave, e **aprire 1 cassetto per volta** assicurandosi che gli altri siano chiusi.

\* Se i cassetti non chiudono bene, estrarre i primi cassetti della parte superiore (vedi punto "7") e, allungando un braccio o con l'aiuto di un cacciavite, spingere verso il basso l'asta con i perni posizionata a sinistra, in fondo alla cassetiera. Infilare nuovamente i cassetti che dovrebbero funzionare regolarmente.

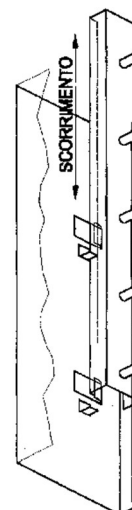

Asta

**MANUTENZIONE**

Lubrificare i cuscinetti ogni volta si reputi necessario per mantenere una perfetta scorrevolezza dei cassetti. In caso di parti danneggiate provvedere alla loro sostituzione.

**Etichettatura imballaggi**  
(Dm 360 del 28/09/2022)  
**Inquadra il QR CODE**



TECNOTELAI SRL