



AVVERTENZE

PRIMA DELL'UTILIZZO DELL'ARMADIO verificare i pavimenti, devono essere in buono stato d'uso e avere una consistenza adeguata alla portata dell'armadio. In caso di pavimenti con leggeri dislivelli spessorare l'armadio e verificare il perfetto funzionamento della serratura.

IL FISSAGGIO A PAVIMENTO O A PARETE è necessario al fine di mantenere inalterata la portata dei cassetti.

DURANTE IL TRASPORTO CON TRANSPALLET i cassetti devono essere chiusi, la parte frontale deve essere rivolta verso l'operatore e le forche infilate completamente sotto all'armadio. **NON** tentare di sollevare il carrello utilizzando catene, funi o altri dispositivi di sollevamento

L'APERTURA E LA CHIUSURA DEI CASSETTI deve essere fatta soltanto con un cassetto per volta. **NON** sovraccaricare i cassetti

ACCERTARSI che la chiave sia in posizione di apertura prima di chiudere i cassetti. **NON** alterare questo prodotto in alcun modo.

MANUTENZIONE

Controllare ogni volta che si usa l'armadio che tutti i suoi componenti siano integri e in buono stato di conservazione. In caso di parti danneggiate provvedere alla loro sostituzione.

Lubrificare i cuscinetti ogni volta si reputi necessario per mantenere una perfetta scorrevolezza dei cassetti.

TECNOTELAI declina ogni responsabilità per danni a cose o persone derivanti da non corretto uso, mancata sostituzione di componenti danneggiati, riparazioni e/o sostituzione di parti danneggiate con componenti inadeguati o non originali

TECNOTELAI SRL

1

ESTRAZIONE CASSETTI.

Estrarre completamente il cassetto e sollevare leggermente la parte frontale.



2

SEPARATORI.

Dopo averli inseriti è necessario utilizzare le viti di corredo (2 per quelli asolati e 1 per quelli lisci) per irrigidire il fondo.

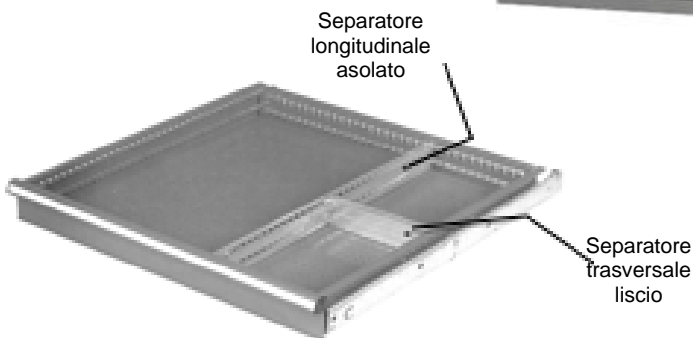

3

INSERIMENTO/SOSTITUZIONE ETICHETTE CASSETTI.

Con un cacciavite spingere il tappo di chiusura in plastica verso l'esterno per sostituire le etichette. Incastrare a pressione il tappo (dx e sx.)

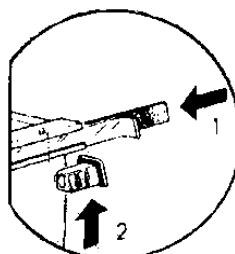

inserimento

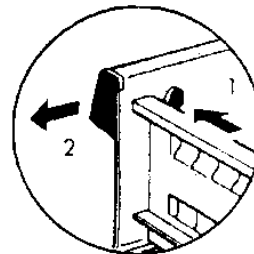

sostituzione

4

SPOSTAMENTO CASSETTI.

Togliere i gancetti di bloccaggio "A" per liberare le guide "B"; riposizionarle e bloccarle nuovamente con i gancetti.

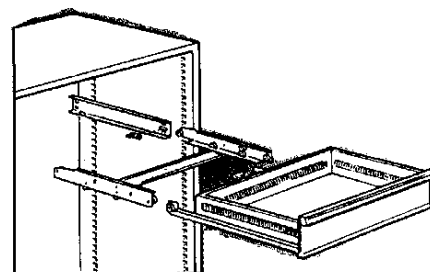
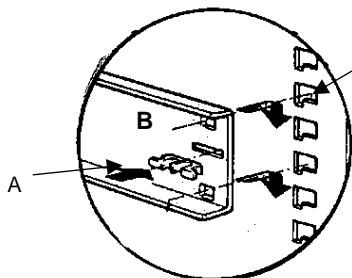

5

ANCORAGGIO ARMADIO A PAVIMENTO.

Dopo aver posizionato l'armadio, fissare a pavimento con 2 tasselli \varnothing esterno 6x65 (vite M6).

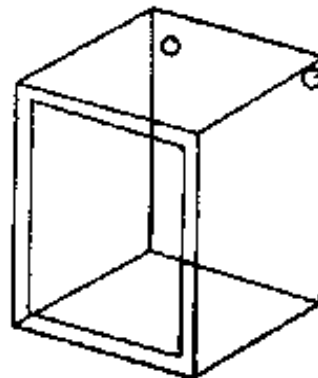

6

FISSAGGIO A PARETE.

Dopo aver posizionato l'armadio, togliere i cassetti. Praticare 2 fori in corrispondenza di quelli esistenti nella parte superiore della schiena dell'armadio e fissare con tasselli e rondelle adeguati.

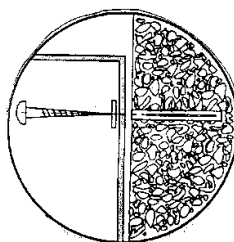

7 FISSAGGIO ARMADI FIANCO/FIANCO - SCHIENA/SCHIENA - SOVRAPPOSTI

Utilizzando 4 viti M6x12, 8 rondelle e 4 dadi di 6 si possono unire gli armadi fra loro utilizzando i 4 fori esistenti.

Per armadi sovrapposti togliere l'eventuale zoccolo dell'armadio superiore e dopo averli posizionati praticare 4 fori diam.7 ai 4 lati della base.

La portata di kg.900 in caso di armadi sovrapposti va considerata per entrambi i mobili.

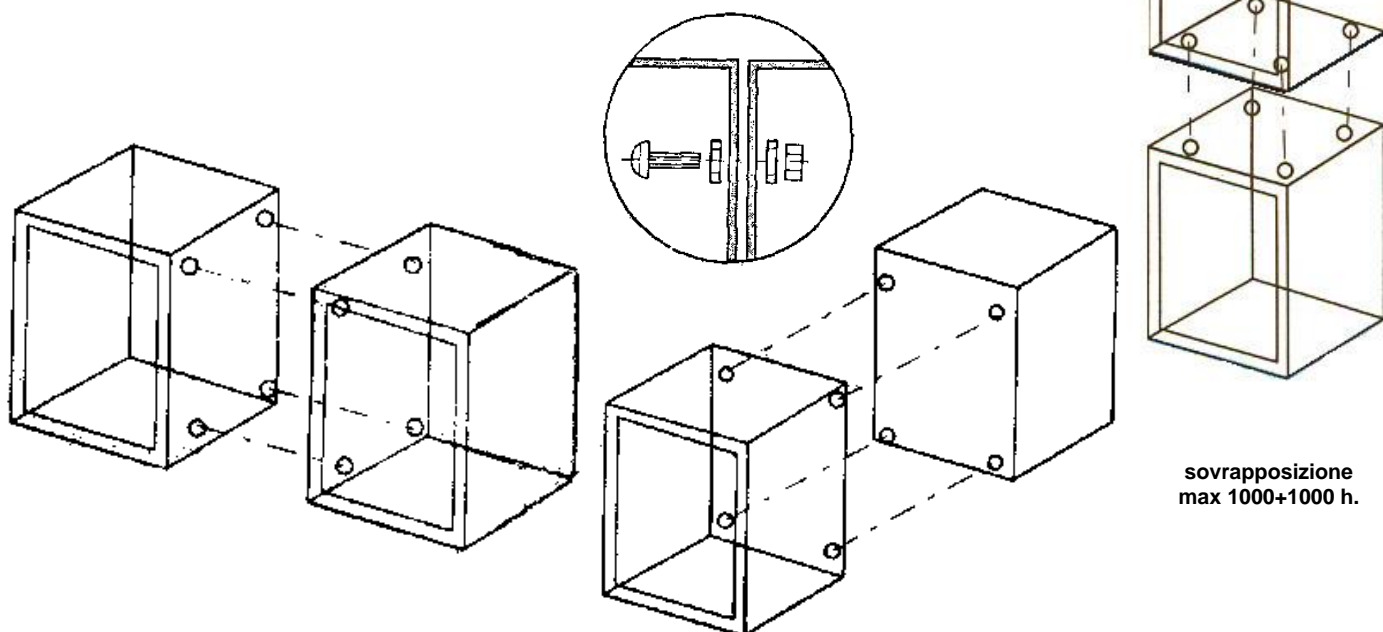

SERRATURA BLOCCATA

Se la chiave gira a vuoto oppure non gira,

per sbloccare il dispositivo di chiusura dei cassetti, bisogna forare la schiena con una punta diam.10 nella posizione indicata nel disegno; inserire un cacciavite nel foro e, a contatto con l'asta, battere con un martello per farla ruotare e sbloccare così i cassetti.

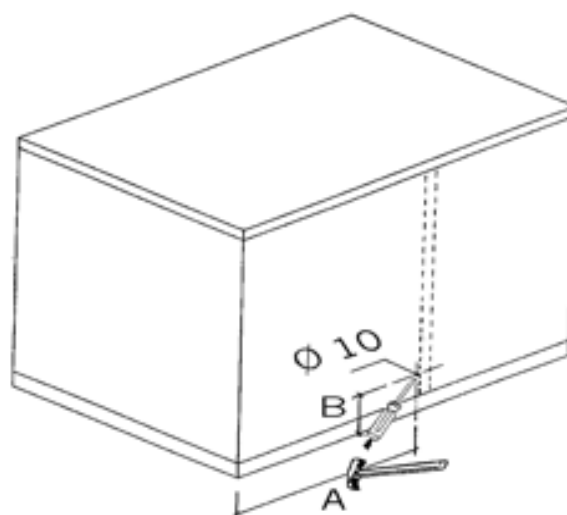

Etichettatura imballaggi
(Dm 360 del 28/09/2022)
Inquadra il QR CODE



TECNOTELAI SRL